

Съдържание

Информация за безопасност	23	Как да постъпите, ако...	29
Описание на уреда	26	Технически данни	30
Употреба за първи път	26	Опазване на околната среда	30
Всекидневна употреба	26	ГАРАНЦИЯ НА ИКЕА	31
Полезни препоръки и съвети	27		

Информация за безопасност

Преди използването на уреда прочетете внимателно тези указания за безопасност. Дръжте ги на удобно място за бъдещи справки.

В тези инструкции и на самия уред са представени важни предупреждения за безопасността, които трябва да се прочетат и да се съблюдават винаги. Производителят отказва всякаква отговорност при неспазване на тези инструкции за безопасност, във връзка с неподходяща употреба на уреда или неправилна настройка на органите за управление.

⚠ Много малките деца (0-3 год.) трябва да стоят далеч от уреда. Малки деца (3-8 год.) трябва да стоят далеч от уреда, освен ако не са под постоянно наблюдение. Този уред може да се използва от деца на 8 години и по-големи, както и от лица с ограничени физически, сетивни или умствени възможности или с недостатъчен опит и познания само ако са под надзор или са им дадени инструкции за употребата на уреда по безопасен начин и разбират възможните опасности. Децата не трябва да си играят с уреда. Почистването и поддръжката от потребителя не трябва да се извършва от деца без надзор.

ПОЗВОЛЕНА УПОТРЕБА

⚠ **ВНИМАНИЕ:** уредът не е предназначен да се използва с външен таймер или с отделна система с дистанционно управление.

⚠ Този уред е предназначен за употреба в домашни условия и подобни приложения, като: кухни за служители в магазини, офиси и други работни среди; в стопанства; от клиенти в хотели, мотели, места за настаняване тип "Нощувка и закуска" и други.

⚠ Този уред не е предназначен за професионална употреба. Не използвайте този уред на открито.

⚠ Крушката, използвана в уреда, е специално проектирана за домашни уреди и не е подходяща за осветяване на помещения в дома (Регламент на ЕО 244/2009).

⚠ Уредът е предназначен за употреба на места, където температурата е в следните диапазони в съответствие с климатичния клас, посочен на табелката с номиналните данни. Уредът може да не функционира правилно, ако бъде оставен за продължителен период при температура, извън указания диапазон.

Температура на околната среда за нормална работа на уреда според климатичния клас:

SN: 10°C до 32°C

N: 16°C до 32°C

ST: 16°C до 38°C

T: 16°C до 43°C

⚠ Този уред не съдържа хлорофлуоровъглероди (CFC). Хладилната система съдържа R600a (HC).

Устройства с изобутан (R600a): изобутанът е природен газ без въздействие върху околната среда, но е запалим. Поради това се уверявайте, че тръбите на хладилната система не са повредени, особено по време на нейното изпразване.

⚠ **ПРЕДУПРЕЖДЕНИЕ:** Внимавайте да не повредите тръбите на хладилния контур на уреда.

⚠ **ПРЕДУПРЕЖДЕНИЕ:** Не запушвайте вентилационните отвори в корпуса на уреда или във вградената конструкция.

⚠ **ПРЕДУПРЕЖДЕНИЕ:** Не използвайте механични, електрически или химически средства, различни от препоръчаните от производителя, за ускоряване на процеса на обезскрежаване.

⚠ **ПРЕДУПРЕЖДЕНИЕ:** Устройствата за лед и/или диспенсърите за вода,

които не са директно свързани към водоснабдителната мрежа, трябва да се пълнят само с питейна вода.

⚠ ПРЕДУПРЕЖДЕНИЕ: Автоматичните ледогенератори и/или диспенсърите за вода трябва да бъдат свързани към водоснабдителна мрежа, която подава само питейна вода с налягане между 0,17 и 0,81 MPa (1,7 и 8,1 bar).

⚠ Не съхранявайте избухливи вещества, напр. кутии с аерозол, и не поставяйте бензин или други възпламеними материали във или в близост до уреда.

⚠ Не поглъщайте съдържанието (нетоксично) на опаковките за лед (предоставени при някои модели). Не консумирайте ледени кубчета или ледени близалки веднага след изваждането им от фризера, тъй като това може да предизвика ледени изгаряния.

⚠ За продукти, проектирани за използване на въздушен филтър, намиращ се под достъпен капак на вентилатора, филтърът винаги трябва да е поставен, когато хладилникът работи.

⚠ Не съхранявайте стъклени съдове, съдържащи течности, във фризерното отделение, тъй като могат да се счупят. Не закривайте вентилатора (ако има такъв) с храни. След поставянето на храни проверете дали вратите на отделенията се затварят добре, особено тази на фризера.

⚠ Повредените уплътнения трябва да се сменят възможно най-скоро.

⚠ Използвайте хладилното отделение само за съхраняване на пресни продукти, а фризерното отделение само за съхраняване на замразени храни, замразяване на пресни храни и правене на ледени кубчета.

⚠ Избягвайте съхраняването на необвити храни в пряк контакт с вътрешните повърхности на хладилника или фризера. Уредите може да разполагат със специални отделения (отделение за пресни храни, кутия за нула градуса...). Ако не е указано друго в съответната брошура за продукта, те могат да се отстраняват със запазване на еквивалентните характеристики.

⚠ С-пентан се използва като газообразуващ агент в изолационната пяна и е запалим газ.

Изброените по-долу отделения на уреда са най-подходящи за съхранение на

определени типове храни, като се има предвид различното разпределение на температурата в тях:

appliance, are as follows:

1) Горна зона на хладилното отделение и вратата - умерена зона: За съхранение на тропически плодове, консерви, напитки, яйца, туршии, масло, конфитюр

2) Средна зона на хладилното отделение - студена зона: За съхранение на сирене, мляко, млечни продукти, деликатесни храни, кисело мляко

3) Долна зона на хладилното отделение - най-студена зона: За съхранение на колбаси, десерти, месо и риба, чийзкейк, прясна паста, подквасена сметана, песто/салса, домашно приготвени храни, сладкиши с крем, пудинг и крема сирене

4) Чекмедже за плодове и зеленчуци в най-долната част на хладилното отделение: За съхранение на плодове и зеленчуци (с изключение на тропически плодове)

5) Отделение за замразяване: В това най-студено чекмедже съхранявайте само месо и риба

За избягване на разваляне на храните спазвайте следните указания:

– Оставянето на вратата отворена за продължителен период от време може да доведе до значително повишаване на температурата в отделенията на уреда.

– Почиствайте редовно повърхностите, които могат да влязат в контакт с храните и достъпните системи за източване.

– Почиствайте резервоарите за вода (важи са някои модели), ако не са били използвани в продължение на 48 часа; пуснете вода през системата, свързана към водоподаването, ако не сте източвали вода в продължение на 5 дни.

– Съхранявайте сурово месо и риба в подходящи съдове в хладилника, така че да не влизат в контакт с други храни или да протекат върху тях.

– Отделенията за замразени храни, маркирани с две звездички, са подходящи за съхранение на предварително замразени храни, съхранение и приготвяне на сладолед и правене на кубчета лед.

– Не замразявайте пресни храни в отделенията, маркирани с една, две или три звездички.

– Ако хладилникът е оставен празен

за продължителен период от време, изключете го, обезскрежете го, почистете го и го подсушете и оставете вратата отворена, за да предотвратите образуването на плесен в него.

ИНСТАЛИРАНЕ НА УРЕДА

⚠ Боравенето с уреда и инсталирането му трябва да се извършват от две или повече лица – има опасност от нараняване. Използвайте предпазни ръкавици при разопаковането и инсталирането - има опасност от порязвания.

⚠ Инсталирането, включително подаването на вода (ако е приложимо) и електрическото свързване и ремонтните дейности трябва да се извършват от квалифициран техник. Не поправяйте и не заменяйте части от уреда, ако това не е изрично посочено в ръководството за потребителя. Дръжте децата далеч от мястото, където се извършва инсталирането. След като разопаковате уреда, проверете дали не е повреден по време на транспортирането. При проблеми се обърнете към търговеца или към най-близкия сервиз за следпродажбено обслужване. След инсталирането всички отпадъци от опаковките (пластмаса, стиропор и др.) трябва да се съхраняват далеч от обсега на деца – съществува опасност от задушаване. Уредът трябва да бъде изключен от захранването преди монтажа – има опасност от електрически удар. По време на монтажа внимавайте уредът да не повреди захранващия кабел – има опасност от електрически удар. Включете уреда едва след завършване на инсталирането.

⚠ Внимавайте да не повредите подовите настилки (например паркета), когато местите уреда. Инсталирайте уреда върху под или опора, достатъчно здрави за поддържане на тежестта, и на място, подходящо за размера и употребата на уреда. При инсталирането се уверете, че уредът не е близо до източник на топлина и четирите крачета лежат плътно на пода, като при необходимост ги регулирайте, и след това проверете дали уредът е нивелиран отлично с помощта на нивелир. Изчакайте поне два часа, преди да включите уреда, за да е сигурно, че охлаждащият контур е напълно функционален.

⚠ **ПРЕДУПРЕЖДЕНИЕ:** Когато поставяте уреда на мястото му, се уверете, че захранващият кабел не е притиснат или повреден.

⚠ **ПРЕДУПРЕЖДЕНИЕ:** За избягване на опасност поради нестабилност поставянето или укрепването на уреда трябва да се извършва в съответствие с инструкциите на производителя. Забранено е да се поставя хладилникът така, че металната тръба на газова печка, метални тръби за газ или вода, или електрически кабели да са в контакт със задната стена на хладилника (серпантината на кондензатора).

⚠ За да се гарантира подходяща вентилация, оставете пространство от двете страни и над уреда. Разстоянието между задната част на уреда и стената зад него трябва да е 50 mm, за да се избегне съприкосновение с горещи повърхности. Намаляването на това пространство ще увеличи разхода на енергия на уреда.

ПРЕДУПРЕЖДЕНИЯ ОТНОСНО ЕЛЕКТРОЗАХРАНВАНЕТО

⚠ Трябва да е възможно уредът да се изключи от захранването чрез изваждане на щепсела, ако е достъпен, или чрез достъпен многополюсен превключвател, монтиран след контакта, както и уредът да е заземен в съответствие с националните стандарти за електрическа безопасност.

⚠ Не използвайте удължители, разклонители с няколко гнезда или адаптери. След монтирането електрическите компоненти не трябва да бъдат достъпни за потребителя. Не използвайте уреда, когато сте с мокри или боси крака. Не използвайте този уред, ако захранващият му кабел или щепсел е повреден, ако не работи правилно или ако е бил повреден или е падал.

⚠ Ако захранващият кабел е повреден, той трябва да се смени с еднакъв такъв от производителя, негов сервизен агент или лице с достатъчна квалификация, за да се избегне опасна ситуация, например електрически удар.

⚠ **ПРЕДУПРЕЖДЕНИЕ:** Не поставяйте разклонители с няколко гнезда или преносими захранващи устройства в задната част на уреда.

Описание на уреда

Прочетете внимателно инструкциите, преди да използвате уреда.

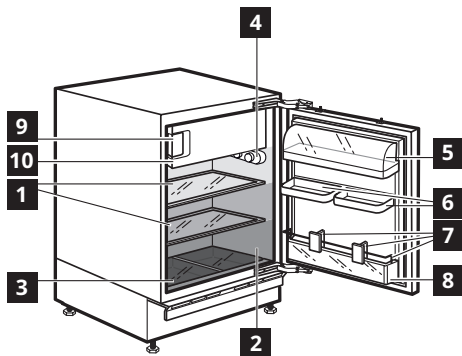

Принадлежности

Поставка за яйца

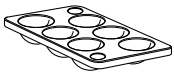

1 бр.

Форма за лед

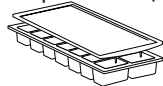

1 бр.

Стъргалка за лед

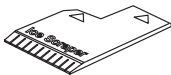

1 бр.

Хладилно отделение

(за съхранение на пресни храни и напитки)

- 1 Стъклени рафтове
- 2 Информационна табелка (поставена отстрани на чекмеджето за плодове и зеленчуци)
- 3 Чекмедже за плодове и зеленчуци Crisper
- 4 Комплект термостат с лампичка
- 5 Капак на отделението за млечни продукти / Отделение за млечни продукти
- 6 Регулируем рафт на вратата
- 7 Метална тел и разделител за бутилки
- 8 Рафт за бутилки

Фризерно отделение

(маркирано със символа **❄** за съхраняване на пресни храни, замразени храни и правене на кубчета лед)

- 9 Формичка за кубчета лед
- 10 Вратичка на отделението за ниски температури

- По-малко студена зона
- Зона на междинна температура
- Най-студена зона

Функциите, техническата информация и изображенията може да се различават в зависимост от модела

Употреба за първи път

Свържете уреда към електрическата мрежа. Най-подходящите температури за съхранение са фабрично зададени (средна).

За да избегнете праховане на храни, вижте препоръчителната настройка и времената на съхранение в ръководството за потребителя.

Забележка: след като бъде включен, уредът се нуждае от 4-5 часа, за да достигне правилната температура за съхранение на стандартен обем храни.

Важно!

Този уред се продава във Франция. Съгласно действащото законодателство в тази държава, той трябва да бъде доставен със специално устройство (вж. фигурата), указващо най-студената му зона, поставено в долното отделение на хладилника.

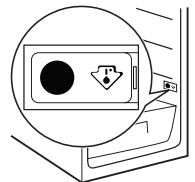

Всекидневна употреба

Работа на хладилника и фризера

Хладилното отделение на уреда включва контролен панел с LED лампи. Могат да бъдат настроени различни температури чрез бутона **C**, както е показано на фигурата. Трите зелени светодиодни индикатора посочват зададената температура в хладилното отделение.

Възможни са следните настройки:

Светещи светодиоди

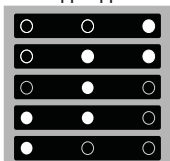

Зададена температура

- Висока (най-малко студено)
- Средно висока
- Умерена
- Средно ниска
- Ниска (най-студено)



Режим на готовност

Натиснете бутона **C** за 3 секунди, за да изключите уреда (контролният панел и лампите остават изключени). Натиснете еднократно бутона, за да активирате отново уреда.

Забележка: Тази операция не изключва уреда от електрическата мрежа.

Забележка: Околната температура, честотата на отваряне на вратата и разположението на уреда могат да повлияят на температурата в двете отделения.

При настройване на термостата трябва да се вземат предвид тези фактори.

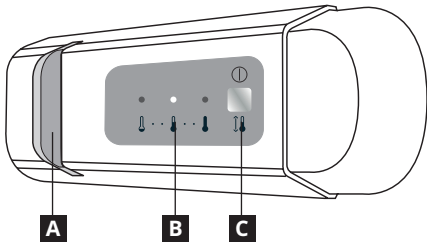

- A** Светодиодна лампа
- B** Температура на хладилното отделение
- C** Бутон за регулиране на температурата и функция "В готовност"

LED осветление

Светодиодните крушки имат по-дълъг живот от обикновените, подобряват видимостта във вътрешната част и са щадящи за околната среда. Свържете се със сервизния център, ако е необходима подмяна.



Хладилно отделение

Обезскрежаването на хладилното отделение е напълно автоматизирано. Образуването на водни капчици върху задната вътрешна стена на хладилното отделение показва, че е в ход автоматично обезскрежаване. Водата от обезскрежаването се отвежда автоматично в изпускателния отвор и се събира в съд, откъдето се изпарява.

⚠ Внимание! Аксесоарите на хладилника не трябва да се мият в съдомиялна машина

Изваждащи се рафтове

Стените на хладилника са оборудвани с редица водачи, така че предпазните стъклене рафтове да могат да се поставят, където желаете. За по-добро усвояване на свободно място, предните полурафтове могат да се поставят върху задните.

Фризерно отделение

Този уред е хладилник с фризерно отделение клас ******* звезди. Пакетираните замразени храни може да се съхраняват за периода, посочен на опаковката им. Пресните храни може също да се замразяват, като се избягва контакт с вече замразените храни. Количеството пресни храни, които може да замразите за период от 24 часа, е посочено на табелката с основните данни. Повторното замразяване или частично размразяване на храни не е препоръчително. Тези храни трябва да се консумират в рамките на 24 часа. За допълнителна информация относно замразяването на пресни храни вижте краткото ръководство.

Замразяване на пресни храни

Поставете пресните храни, които ще замразявате, във фризерното отделение. Избягвайте пряк контакт с вече замразените храни. За замразяване на количеството храни, показано на серийния етикет, отстранете горното чекмедже и поставете храните директно върху решетъчния рафт.

Правене на ледени кубчета

Напълнете формата за лед 2/3 с вода и я поставете във фризерното отделение. Не използвайте остри или заострени предмети за изваждане на формата.

Полезни препоръки и съвети

Съвети за пестене на енергия

- Не отваряйте често вратата и не я оставяйте отворена по-дълго време от необходимото.
- Ако околната температура е висока, регулаторът на температурата е на по-висока настройка и уредът е напълно зареден, компресорът може да работи непрекъснато, причинявайки образуване на скреж или лед по изпарителя. Ако това се случи, завъртете регулатора на температурата към по-ниските настройки, за да позволите автоматично обезскрежаване и за да спестите разход на електричество.

Съвети за охлаждане на пресни храни

За постигане на оптимални работни характеристики:

- Не поставяйте топли храни или изпаряващи се течности в хладилното отделение.
- Не покривайте и не увивайте храните, особено тези със силен аромат.
- Разположете храните така, че въздухът да циркулира свободно около тях.

Съвети за охлаждане

- Месо (всички типове) : увийте в полиетиленови пликосе и го поставете на стъкления рафт над чекмеджето за зеленчуци. От съображения за безопасност съхранявайте по този начин най-много един или два дни.
- Готвени храни, студени ястия и др.: те трябва да бъдат покрити и може да се поставят на който и да било рафт.
- Плодове и зеленчуци: те трябва да са внимателно измити и поставени в чекмеджето.
- Масло и сирене: те трябва да се поставят в специални херметически затворени съдове или увити в алуминиево фолио или полиетиленови пликосе, за да се елиминира възможно най-голямо количество въздух.
- Бутилки мляко: те трябва да са с поставени капачки и да се съхраняват в рафта за бутылки на вратата.
- Банани, картофи, лук и чесън: ако не са опаковани, не трябва да се съхраняват в хладилника.

Съвети за замразяване

Тук са дадени някои съвети, които ще Ви помогнат да извлечете максимална ефективност от процеса на

замразяване:

- Максималното количество храни, които могат да бъдат замразени за 24 часа, е посочено на табелката с основните данни.
- Процесът на замразяване отнема 24 часа. През този период не трябва да бъдат добавяни допълнителни храни за замразяване.
- Замразявайте само висококачествени, пресни и внимателно почистени хранителни продукти.
- Подгответе храни на малки порции, за да може да се замразят бързо и изцяло, както и за да е възможно впоследствие да размразите само количеството, което Ви е необходимо.
- Увийте храните в алуминиево фолио или полиетилен и се уверете, че опаковките са плътно затворени.
- Не позволявайте пресните незамразени храни да влизат в контакт с вече замразена храна, избягвайки покачането на температурата на последната.
- Сухите храни се съхраняват по-добре и по-дълго време от мазните; солта намалява срока на съхранение на храните.
- Ледът, ако се консумира незабавно след изваждане от фризерното отделение, може да причини на кожата ледено изгаряне.
- Препоръчително е да запишете датата на замразяване на всяка отделна опаковка, за да може да следите времето на съхранение.

Съвети за съхранение на замразени храни

За да постигнете оптималните работни характеристики на този уред, трябва:

- Да сте сигурни, че замразените в магазина хранителни продукти са били правилно съхранявани от търговеца.
- Да сте сигурни, че замразените храни са били прехвърлени от магазина във фризера за възможно най-кратко време.
- Не отваряйте често вратата и не я оставяйте отворена по-дълго време от необходимото.
- След размразяване храната влошава качествата си бързо и не може да бъде повторно замразена.
- Не превишавайте периода на съхранение, посочен от производителя на храната.

Почистване и поддръжка

Редовно почиствайте уреда с кърпа и разтвор на хладка вода и неутрален почистващ препарат, специално предназначен за вътрешността на хладилника. Да не се използват абразивни почистващи препарати или инструменти. Използвайте предоставения инструмент за редовно почистване на изхода за източване на водата от обезскрежаването, намиращ се на задната стена на хладилното отделение, близо до чекмеджето за плодове и зеленчуци, за да е сигурно, че водата от обезскрежаването е премахната правилно (вж. фиг. 1). Преди да извършвате каквато и да е операция по почистване или поддръжка, извадете щепсела на уреда от контакта или изключете захранването му.

Фиг. 1

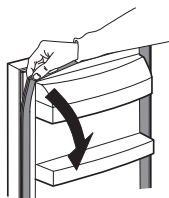
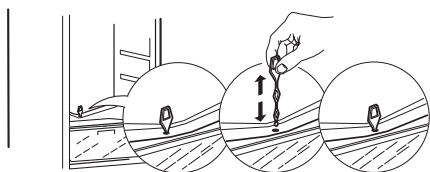

Бутонът в уплътнението спомага за лесното му почистване; просто го извадете от мястото му, като започнете от горния ъгъл, както е показано, след което го пъхнете отново, като следвате в обратен ред процедурата по изваждане.

Обезскрежаване на фризерното отделение

Напълно нормално е да се образува лед. Количеството образуван лед и темпът, с който се натрупва, ще зависи от околната температура и влажност и от честотата на отваряне на вратата.

Задайте най-ниската температура четири часа преди да извадите храните от фризерното отделение, за да се удължи времето за съхранението им по време на обезскрежаването. За да обезскрежите, изключете уреда и извадете чекмеджетата. Поставете замразените храни на хладно място.

Оставете вратата на фризера отворена, за да позволите разтопяването на скрежа.

За да избегнете теч на вода по пода по време на обезскрежаване, поставете попиваща кърпа на дъното на фризерното отделение и редовно я изстисквайте.

Почистете вътрешността на фризера. Изплакнете и подсушете.

Включете отново уреда и поставете храните обратно във фризерното отделение.

Съхранение на храни

Обвивайте храните, за да я предпазите от вода, влага или кондензация; това ще предотврати разпространението на миризми в хладилника, като същевременно ще осигури по-добро съхранение на замразените храни.

Никога не поставяйте топла храна във фризера.

Охлаждането на горещите храни преди замразяване пести енергия и удължава експлоатационния живот на уреда.

При продължително неизползване

Изключете уреда от захранването, извадете всички храни, обезскрежете и почистете уреда. Оставете вратите отворени толкова, че да може въздухът да циркулира в отделенията. Това ще предотврати образуването на плесен и неприятни миризми.

При прекъсване на електрозахранването

Дръжте вратите на уреда затворени. Това ще позволи храните да останат студени възможно най-дълго.

Ако храните са се размразили дори частично, не ги замразявайте отново. Консумирайте в рамките на 24 часа.

Как да постъпите, ако...

Проблеми...	Възможни причини...	Решения...
Уредът не работи	Възможно е да има проблем с електрозахранването на уреда.	Проверете дали: <ul style="list-style-type: none"> • няма повреда на електрозахранването • щепселът е включен правилно в контакта и двуполусният прекъсвач, ако има такъв, е в правилно положение (вкл.) • предпазните устройства на електрическата верига, монтирани в дома ви, функционират безупречно • захранващият кабел не е счупен
Вътрешната крушка на LED осветлението не работи.	Крушката на LED осветлението е възможно да трябва да се смени.	Изключете уреда от захранването, проверете крушката на LED осветлението и ако е необходимо, я заменете с нова (вж. "Ежедневна употреба").
Температурата вътре в отделенията не е достатъчно ниска (студена).	Причините може да са няколко (вижте „Решения“)	Проверете дали: <ul style="list-style-type: none"> • Вратите са добре затворени • Уредът не е поставен в близост до топлинен източник. • настроената температура е подходяща. • циркулацията на въздуха през вентилационните решетки в долната част на уреда не е затруднена.
Има вода на дъното на хладилното отделение	Каналът за водата от обезкрежаването е запушен. Маркучът за източване не е в тавата за компресора	Почистете отвора за оттичане на водата от обезкрежаването (вж. раздел "Поддръжка и почистване на уреда"). Проверете дали: <ul style="list-style-type: none"> • Тръбата е правилно вкарана в тавата
Вътрешната лампичка примигва	Активна аларма за отворена врата. Тя се активира, когато вратата на хладилното отделение остане отворена за продължителен период от време.	За да спрете алармата, затворете вратата на хладилника. При повторното отваряне на вратата проверете дали лампичката свети

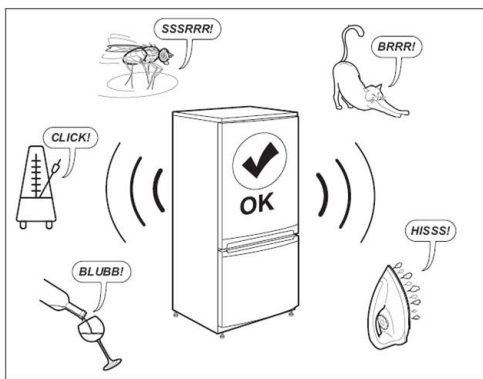

Забележка:

Шумове, като бълбукане, свистене и бръмчене, произтичащи от охладителната система, са нормално явление.

Преди да се обърнете към отдела за следпродажбено обслужване:

Включете отново уреда, за да проверите дали проблемът не е отстранен. Ако не е, изключете го отново и повторете операцията след един час.

Ако след всички описани в ръководството за откриване и отстраняване на неизправности проверки и повторно включване на уреда той все още не работи както трябва, се свържете с отдела за следпродажбено обслужване и обяснете проблема, посочвайки:

- вида на неизправността;
- модела;

- типа и серийния номер на уреда (написани на табелката с номинални данни);
- сервизния номер (номера след думата на табелката с номинални данни в уреда).

SERVICE 0000 000 00000



Технически данни

Размери	HUTTRA
Височина (мин.-макс.)	819-899
Широчина	597
Дълбочина	545
Нетен обем (l)	
Хладилник	108
Фризер	18
Система за обезскрежаване	
Хладилник	Автоматично
Фризер	Ръчно
Класификация със звезди	4
Автономия на съхранение без електроенергия (ч)	11
Капацитет на замразяване (kg/24 ч)	2,5
Консумация на електроенергия (кВтч/24 ч)	0,512
Ниво на шума (dBa)	38
Енергиен клас	F

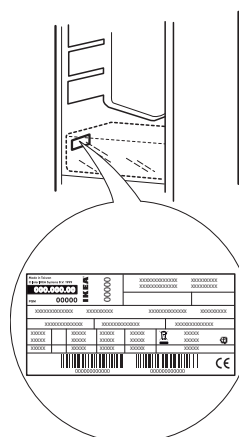

Техническата информация се намира на табелката с основните данни във вътрешната част на уреда и на етикета за енергийния клас. Информацията за модела може да бъде извлечена чрез сканиране на QR кода на етикета за енергийния клас. На етикета също така е даден идентификатор на модела, който може да се използва за достъп до портала на регистъра на адрес <https://eprel.ec.europa.eu>

Опазване на околната среда

Изхвърляне на опаковъчните материали

Опаковъчният материал е 100% годен за рециклиране и е маркиран със символа за рециклиране. Затова различните части на опаковката трябва да се изхвърлят отговорно и в пълно съответствие с разпоредбите на местните органи, отговорни за събиране на отпадъците.

Изхвърляне на домакински електроуреди

Този уред е произведен с материали, годни за рециклиране или за повторно използване. Вратите и капаците на хладилника трябва да се демонтират, преди да изхвърлите уреда на сметището, за да се избегне възможността деца или животни да останат затворени вътре. При изхвърлянето му спазвайте местните разпоредби за изхвърляне на отпадъци. За допълнителна информация относно третирането, оползотворяването и рециклирането на домакински електроуреди се обърнете към компетентните местни органи, службата за битови отпадъци или магазина, откъдето сте закупили уреда. Този уред е маркиран в съответствие с Европейската директива 2012/19/ЕС относно отпадъци от електрическо и електронно оборудване (WEEE). Като се погрижите уредът да бъде изхвърлен по правилен начин, Вие ще помогнете за предотвратяване на възможните негативни последици за околната среда и човешкото здраве.

Символът  върху уреда или в придружаващата го документация посочва, че той не бива да бъде третиран като битов отпадък, а да бъде предаден в съответния събирателен пункт, предназначен за рециклиране на електрическа и електронна апаратура.

Съвети за спестяване на електроенергия

За да се гарантира правилната вентилация, следвайте инструкциите за инсталиране. Недостатъчната вентилация в задната част на уреда увеличава консумацията на енергия и намалява ефективността на охлаждането.

Честото отваряне на вратата може да увеличи разхода на енергия.

Вътрешната температура на уреда и разходът на енергия

може да се повлияят от околната температура, както и от разположението на уреда. Настройката на температурата трябва да бъде съобразена с тези фактори. Намалете до минимум отварянето на вратата. Когато размразявате замразени храни, ги поставете в хладилника. Ниската температура на замразените продукти охлажда храните в хладилника. Оставете топлите храни и напитки да се охладят, преди да ги поставите в уреда. Разположението на чекмеджетата, кошниците и рафтовете в хладилника не оказва влияние върху ефективното използване на енергия. Храните трябва да се поставят на рафтовете по такъв начин, че да се гарантира правилна циркулация на въздух (храните не трябва да се допират една в друга и трябва да се оставя разстояние между храните и задната стена). Можете да увеличите капацитета за съхранение на замразени храни, като отстраните кошниците, и ако е наличен, рафта Stop Frost (спиране образуването на скреж), запазвайки еквивалентна консумация на енергия. Шумът, който идва от компресора по време на работа, е нормален.

Декларация за съответствие

- Този уред е проектиран за съхраняване на храни и е произведен в съответствие с Регламент на Комисията (ЕО) № 1935/2004.



- Този уред е проектиран, произведен и предлаган на пазара в съответствие със:
 - целите във връзка с безопасността на Директива „Ниско напрежение“ 2014/35/ЕС (която заменя 2006/95/ЕО и последващите изменения);
 - изискванията относно защитата на Директива “ЕМС” 2014/30/ЕС.

ГАРАНЦИЯ НА ИКЕА

Колко време е валидна гаранцията на ИКЕА?

Гаранцията е валидна пет години от първоначалната дата на закупуване на Вашия уред от ИКЕА. Оригиналната касова бележка служи като доказателство за покупката. Ремонтна дейност, извършена в рамките на гаранционния период, не го удължава.

Кой ще извърши ремонтната дейност?

Доставчик на услуги на ИКЕА ще извърши ремонтната дейност в собствен сервиз или в упълномощен сервиз от партньорската мрежа.

Какво покрива гаранцията?

Гаранцията покрива неизправности на уреда, причинени от неправилно проектиране или неизправни материали, възникнали след датата на закупуване от ИКЕА. Гаранцията се прилага само ако уредът се използва в домакинство. Изключенията са посочени под заглавието "Какво не се покрива от тази гаранция?" В рамките на гаранционния период разходите по отстраняване на неизправността, напр. ремонт, резервни части, труд и транспорт, ще бъдат покрити, при условие че уредът е достъпен за ремонт без извънредни разходи. При тези условия се прилагат насоките на ЕС (№ 99/44/ЕО) и съответните местни разпоредби. Заменените части стават собственост на ИКЕА.

Какво ще направи ИКЕА за отстраняване на проблема?

Посочен от ИКЕА доставчик на услуги ще изследва уреда и ще реши на своя отговорност дали проблемът се покрива от гаранцията. Ако се сметне за покрит от гаранцията, доставчикът на услуги на ИКЕА или негов упълномощен партньор, чрез собствена сервизна дейност и на своя отговорност, ще ремонтира неизправния уред или ще го замени с еднакъв или подобен.

Какво не се покрива от тази гаранция?

- Нормална амортизация.
- Умишлени повреди или такива по непредпазливост; повреди, причинени от неспазване на инструкциите за работа с уреда; неправилно инсталиране на уреда или свързване към неправилно напрежение; повреди, причинени от химични или електрохимични реакции; повреди, причинени от ръжда, корозия или вода, включително, но не само, причинени от прекалено голямо количество котлен камък във водопроводната мрежа; повреди, причинени от необичайни условия на околната среда.
- Консумативи, в това число батерии и лампи.
- Нефункционални и декоративни части, които не влияят на нормалното използване на уреда, включително драскотини и възможни изменения на цвета.
- Случайни повреди, причинени от чужди тела или вещества, почистване и отпушване на филтри, системи за източване или чекмеджета за измиващ препарат.
- Повреди на следните части: стъклокерамика, принадлежности, кошници за прибори и посуда, тръби за подаване и източване на вода, уплътнения, лампи и капаци на лампи, екрани, копчета, корпуси и части на корпуси. Освен ако не може да се докаже, че тези повреди се дължат на грешки при производството.
- Случаи, при които не може да бъде установена неизправност по време на посещението от техник.
- Ремонти, които не са извършени от посочени от нас доставчици на услуги и/или упълномощен сервиз на партньор по договор, или при които не са използвани оригинални части.
- Ремонти, дължащи се на неправилно инсталиране на уреда или несъответстващо на спецификациите.
- Използването на уреда в среда, различна от домакинство, т.е. професионална употреба.
- Повреди, възникнали при транспортиране. В случай че клиентът транспортира уреда до дома си или до друг адрес, ИКЕА не носи отговорност за повреди, възникнали по време на транспортирането. Ако обаче ИКЕА доставя уреда до посочения от клиента адрес за доставка, тогава повредите на уреда, причинени по време на доставката, ще бъдат покрити от ИКЕА.
- Разходи за първоначалното инсталиране на уред ИКЕА.
- Ако обаче посочен от ИКЕА доставчик на услуги или негов упълномощен сервизен партньор ремонтира

или заменя уреда съгласно правилата и условията на гаранцията, посоченият доставчик на услуги или неговият упълномощен сервизен партньор ще инсталира повторно ремонтирания уред или ще инсталира резервния уред, ако е необходимо.

- Това не се отнася за Ирландия, където клиентът трябва да се свърже с местния отдел за следпродажбено обслужване на ИКЕА или с посочения доставчик на услуги за допълнителна информация.

(само за Великобритания)

Тези ограничения не се отнасят за безаварийна работа, извършена от квалифициран специалист, използващ наши оригинални резервни части с цел да приспособи уреда към техническите спецификации за безопасност на друга държава, членка на ЕС.

Как се прилага законът на съответната държава

Гаранцията на ИКЕА Ви дава специални права, които покриват или превишават всички местни правни искания. Тези условия обаче по никакъв начин не ограничават правата на потребителя, описани от местната нормативна уредба.

Област на валидност

За уреди, закупени в една държава от ЕС и пренесени в друга държава от ЕС, услугите ще се предоставят в рамката на условията на гаранцията, обичайни за новата държава. Задължение за извършване на услуги в рамката на гаранцията съществува само в случай че уредът съответства и е инсталиран съгласно:

- техническите спецификации на държавата, в която е направена рекламата по гаранцията;
- инструкциите за монтаж и информацията относно безопасността, дадена в ръководството за потребителя.

Отдели за СЛЕДПРОДАЖБЕНО ОБСЛУЖВАНЕ на уреди ИКЕА

Не се колебайте да се свържете с посочен от ИКЕА упълномощен сервизен център, ако желаете да:

- заявите ремонт по гаранция;
- поискате разяснения относно инсталирането на уред ИКЕА в съответните кухненски мебели от ИКЕА;
- поискате разяснения относно функциите на уредите ИКЕА.

За да сме сигурни, че ще Ви окажем най-доброто съдействие, моля прочетете внимателно инструкциите за монтаж и/или ръководството за потребителя, преди да се свържете с нас.

Как да се свържете с нас, ако се нуждаете от нашите услуги



Вижте последната страница на това ръководство за пълния списък на оторизираните сервизни центрове, определени от ИКЕА, и телефонните номера в съответната страна.

- **И** За да Ви обслужим по-бързо, препоръчваме Ви да използвате посочените в настоящото ръководство телефонни номера. **Винаги правете справка с номерата, изброени в книжката, относно конкретния уред, за който се нуждаете от съдействие. Освен това винаги правете справка с артикулния номер на ИКЕА (8-цифрен код) и 12-цифрения сервизен номер, посочен на табелката с номинални данни на Вашия уред.**

И

- **ПАЗЕТЕ КАСОВАТА БЕЛЕЖКА!** Тя е Вашето доказателство за покупка и е необходима за прилагане на гаранцията. На касовата бележка са посочени името в ИКЕА и артикулният номер (8-цифрен код) за всеки от закупените от Вас уреди.

Имате ли нужда от допълнителна помощ?

За всякакви допълнителни въпроси, които не са свързани със следпродажбеното обслужване на Вашите уреди се свържете с кол центъра на най-близкия до Вас магазин на ИКЕА. Препоръчваме Ви да прочетете внимателно документацията на уреда, преди да се свържете с нас.