

## Cuprins

Informații privind siguranța	32	Ce trebuie să faceți dacă...	38
Descrierea produsului	35	Date tehnice	39
Prima utilizare	35	Protecția mediului înconjurător	39
Utilizarea zilnică	35	GARANȚIE IKEA	40
Sfaturi și recomandări utile	36		

## Informații privind siguranța

Înainte de a utiliza aparatul, citiți aceste instrucțiuni privind siguranța. Păstrați-le la îndemână pentru a le putea consulta și pe viitor.

Aceste instrucțiuni și aparatul în sine furnizează avertismente importante privind siguranța, care trebuie respectate întotdeauna. Producătorul nu își asumă nicio răspundere pentru nerespectarea acestor instrucțiuni de siguranță, pentru utilizarea necorespunzătoare a aparatului sau pentru setarea incorectă a butoanelor de comandă.

⚠ Nu lăsați aparatul la îndemâna copiilor foarte mici (0-3 ani). Nu lăsați aparatul la îndemâna copiilor mici (3-8 ani) decât dacă sunt supravegheați în permanență. Copiii cu vârsta de peste 8 ani și persoanele cu capacități fizice, senzoriale sau mintale reduse sau fără experiență și cunoștințe pot folosi acest aparat doar dacă sunt supravegheate sau au fost instruite cu privire la utilizarea în siguranță și înțeleg riscurile implicate. Copiii nu trebuie să se joace cu aparatul. Curățarea și întreținerea nu trebuie să fie efectuate de către copii fără a fi supravegheați.

### UTILIZAREA PERMISĂ

⚠ **ATENȚIE:** aparatul nu trebuie să fie pus în funcțiune prin intermediul unui întrerupător extern, cum ar fi un temporizator, sau al unui sistem de comandă de la distanță separat.

⚠ Acest aparat este proiectat pentru a fi utilizat în locuințe, precum și în alte spații similare, precum: bucătării destinate personalului din magazine, birouri și alte spații de lucru; ferme; de către clienții din hoteluri, moteluri, unități de cazare de tip „bed and breakfast” și alte spații rezidențiale.

⚠ Acest aparat nu este destinat utilizării în scop profesional. Nu utilizați aparatul afară.

⚠ Becul din interiorul aparatului este proiectat special pentru aparatele electrocasnice și nu este destinat iluminării unei încăperi dintr-o locuință (Regulamentul CE nr. 244/2009).

⚠ Aparatul este proiectat pentru a funcționa în încăperi în care temperatura ambientală este cuprinsă în următoarele limite, în funcție de clasa climatică specificată pe plăcuța cu date tehnice. Este posibil ca aparatul să nu funcționeze corespunzător dacă este lăsat un timp îndelungat la o temperatură situată în afara intervalului specificat.

Temperatură ambientală clasă climatică:

SN: Între 10 °C și 32 °C;

N: Între 16 °C și 32 °C

ST: Între 16 °C și 38 °C;

T: Între 16 °C și 43 °C



Acest aparat nu conține clorofluorocarburi (CFC). Circuitul de răcire conține agent frigorific R600a (HC).

Aparatele cu izobutan (R600a): izobutanul este un gaz natural fără efecte nocive asupra mediului înconjurător, dar este inflamabil. De aceea, trebuie să vă asigurați că tuburile circuitului de răcire nu sunt deteriorate, în special la golirea circuitului de răcire.

⚠ **AVERTISMENT:** Nu deteriorați tuburile circuitului de răcire al aparatului.

⚠ **AVERTISMENT:** Nu astupați orificiile de ventilare ale mobilei în care este încastrat aparatul.

⚠ **AVERTISMENT:** Nu utilizați alte mijloace mecanice, electrice sau chimice pentru a accelera procesul de decongelare, în afară de cele recomandate de producător.

⚠ **AVERTISMENT:** dispozitivele de produs gheață și/sau dozatoarele de apă care nu sunt racordate direct la rețeaua de

alimentare cu apă trebuie să fie umplute doar cu apă potabilă.

⚠ **AVERTISMENT:** Dispozitivele de produs gheață și/sau dozatoarele de apă automate trebuie să fie conectate la o sursă de alimentare exclusiv cu apă potabilă, având o presiune cuprinsă între 0,17 și 0,81 MPa (între 1,7 și 8,1 bari).

⚠ Nu depozitați substanțe explozive, precum doze de aerosoli, nu amplasați și nu utilizați benzină sau alte materiale inflamabile în interiorul sau în apropierea aparatului.

⚠ Nu înghițiți conținutul (netoxic) al acumulatorilor frigorifici (din dotarea anumitor modele). Nu mâncați cuburi de gheață sau înghețată imediat după scoaterea acestora din congelator, deoarece pot cauza degerături.

⚠ La produsele proiectate să utilizeze un filtru de aer instalat în capacul ventilatorului, filtrul trebuie să fie întotdeauna montat când frigiderul este în funcțiune.

⚠ Nu depozitați în congelator recipiente din sticlă umplute cu lichide, deoarece se pot sparge. Nu blocați ventilatorul (dacă intră în dotare) cu produse alimentare. După introducerea alimentelor, verificați dacă ușile compartimentelor se închid corespunzător, în special ușa congelatorului.

⚠ Garniturile deteriorate trebuie să fie înlocuite cât mai curând posibil.

⚠ Utilizați compartimentul frigider exclusiv pentru depozitarea alimentelor proaspete, iar compartimentul congelator exclusiv pentru depozitarea alimentelor congelate, pentru congelarea alimentelor proaspete și producerea cuburilor de gheață.

⚠ Evitați depozitarea alimentelor neambalate în contact direct cu suprafețele interioare ale compartimentelor frigider sau congelator. Aparatele pot fi prevăzute cu compartimente speciale (compartimentul pentru alimente proaspete, compartimentul „Zero grade”,...). Dacă nu există specificații diferite în broșura cu instrucțiuni a produsului, acestea pot fi demontate, menținând aceleași niveluri de performanță.

⚠ C-pentan este utilizat ca agent de expandare la fabricarea spumei izolatoare și este un gaz inflamabil.

Compartimente cele mai adecvate ale aparatului în care vor fi depozitate anumite tipuri de alimente, luând în considerare distribuția diferită a temperaturii în diferite compartimente ale aparatului, sunt următoarele:

1) Zona superioară a compartimentului frigider și ușii - zonă temperată: Depozitați fructe tropicale, conserve, băuturi, ouă, sosuri, murături, unt, gem

2) Zona din mijloc a compartimentului frigider - zonă rece: Depozitați brânză, lapte, produse lactate, delicatese, iaurt

3) Zona inferioară a compartimentului frigider - zona cea mai rece: Depozitați mezeluri, deserturi, carne și pește, prăjitură cu brânză, paste proaspete, smântână, sos pesto/salsa, preparate făcute în casă, cremă de patiserie, budincă și cremă de brânză

4) Sertar pentru fructe și legume în partea inferioară a compartimentului frigider: Depozitați legume și fructe (excluzând fructele tropicale)

5) Compartiment răcoritor: Depozitați carne și pește numai în sertarul cel mai rece. Pentru a evita contaminarea alimentelor, respectați următoarele:

- Deschiderea ușii pe perioade lungi de timp poate duce la o creștere semnificativă a temperaturii în compartimentele aparatului.

- Curățați cu regularitate suprafețele care pot intra în contact cu alimentele și sistemele de evacuare accesibile.

- Curățați rezervoarele de apă (valabil pentru anumite modele) dacă nu au fost utilizate timp de 48 h; trageți apa din sistemul de alimentare cu apă conectat la rețeaua de alimentare cu apă dacă apa nu a fost evacuată timp de 5 zile.

- Depozitați carnea și peștele crude în recipiente adecvate în frigider, astfel încât să nu vină în contact sau să picure pe alte alimente.

- Compartimentele de două stele sunt potrivite pentru depozitarea alimentelor pre-congelate, depozitarea sau fabricarea înghețatei și a cuburilor de gheață.

- Nu congelați alimente proaspete în compartimentele de una, două sau trei stele.

- Dacă frigiderul este gol timp îndelungat, opriți-l, dezghețați-l, curățați-l, uscați-l și

lăsați ușa deschisă pentru a împiedica formarea mucegaiului în interiorul aparatului.

### INSTALARE

⚠ Manevrarea și instalarea aparatului trebuie să fie efectuate de două sau mai multe persoane - risc de rănire. Folosiți mănuși de protecție la despachetare și instalare - risc de tăiere.

⚠ Instalarea, inclusiv racordarea la rețeaua de alimentare cu apă (dacă este necesară) și la rețeaua de alimentare cu energie electrică, precum și reparațiile trebuie efectuate de un tehnician calificat. Nu reparați și nu înlocuiți nicio piesă a aparatului, dacă acest lucru nu este indicat în mod expres în manualul de utilizare. Nu lăsați copiii în apropierea zonei de instalare. După despachetarea aparatului, asigurați-vă că acesta nu a fost deteriorat în timpul transportului. Dacă apar probleme, contactați distribuitorul sau cel mai apropiat serviciu de asistență tehnică post-vânzare. Odată instalat aparatul, deșeurile de ambalaje (bucăți de plastic, polistiren etc.) nu trebuie lăsate la îndemâna copiilor - risc de asfixiere. Înainte de orice operație de instalare, aparatul trebuie să fie deconectat de la rețeaua de alimentare cu energie electrică - risc de electrocutare.

În timpul instalării, aveți grijă ca aparatul să nu deterioreze cablul de alimentare - risc de incendiu sau de electrocutare. Activați aparatul numai atunci când instalarea a fost finalizată.

⚠ În timpul mutării aparatului, aveți grijă să nu deteriorați pardoseala (de exemplu, parchetul). Instalați aparatul pe o podea sau un suport care îi poate susține greutatea și într-un spațiu adecvat pentru dimensiunile și utilizarea sa. Asigurați-vă că aparatul nu este amplasat lângă o sursă de căldură și că cele patru piciorușe sunt stabile și se sprijină pe podea, reglându-le după cum este necesar, și asigurați-vă că aparatul este perfect orizontal, folosind o nivelă cu bulă de aer. Așteptați cel puțin două ore înainte de a pune în funcțiune aparatul, pentru vă asigura că circuitul de răcire atinge nivelul maxim de eficiență.

⚠ **AVERTISMENT:** Atunci când poziționați aparatul, asigurați-vă că nu prindeți și nu deteriorați cablul de alimentare.

⚠ **AVERTISMENT:** Pentru a evita riscurile datorate instabilității, aparatul trebuie poziționat sau fixat în conformitate cu instrucțiunile producătorului. Este interzis să așezați frigiderul astfel încât furtunul metalic al aragazului, conductele metalice de alimentare cu gaz sau apă sau cablurile electrice să intre în contact cu peretele din spate al frigiderului (bobina condensatorului).

⚠ Pentru a asigura o ventilare adecvată, lăsați un spațiu liber atât în părțile laterale ale aparatului, cât și deasupra acestuia. Amplasați aparatul la o distanță de 50 mm de perete, pentru a evita contactul cu suprafețe fierbinți. O distanță mai mică va determina creșterea consumului de energie al produsului.

### AVERTISMENTE PRIVIND ALIMENTAREA CU ENERGIE ELECTRICĂ

⚠ Aparatul trebuie să poată fi deconectat de la rețeaua electrică fie prin scoaterea ștecherului din priză (dacă ștecherul este accesibil), fie prin intermediul unui întrerupător multipolar situat în amonte de priză, în conformitate cu normele privind cablurile electrice, și trebuie să fie împământat în conformitate cu standardele naționale privind siguranța electrică.

⚠ Nu utilizați prelungitoare, prize multiple sau adaptoare. După finalizarea instalării, componentele electrice nu trebuie să mai fie accesibile pentru utilizator. Nu utilizați aparatul dacă aveți părți ale corpului umede sau când sunteți desculți. Nu puneți în funcțiune acest aparat dacă are cablul de alimentare sau ștecherul deteriorat, dacă nu funcționează corespunzător sau dacă a fost deteriorat sau a căzut pe jos.

⚠ În cazul în care cablul de alimentare este deteriorat, acesta trebuie să fie înlocuit cu unul identic de către producător, agentul său de service sau alte persoane calificate, pentru a evita orice pericol sau risc de electrocutare.

⚠ **AVERTISMENT:** Nu amplasați mai multe prize portabile sau surse de alimentare cu energie electrică portabile în partea din spate a aparatului.

## Descrierea produsului

Citiți cu atenție instrucțiunile de operare înainte de a utiliza aparatul.

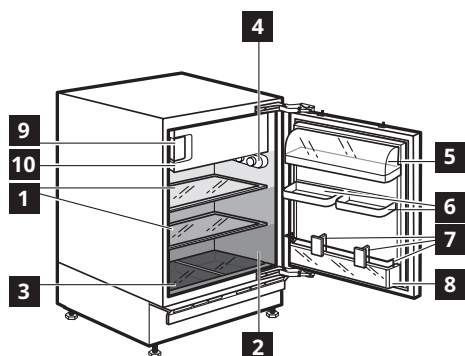

### Accesorii

Suport pentru ouă

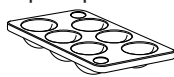

1x

Tavă pentru cuburi de gheață

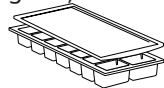

1x

Racletă de îndepărtare a gheții





1x

**Compartimentul frigider (pentru depozitarea alimentelor proaspete și băuturilor)**

- 1 Rafturi din sticlă
- 2 Plăcuță cu date tehnice (situată lângă sertarul pentru fructe și legume)
- 3 Sertar pentru fructe și legume
- 4 Grupul termostat cu lumină
- 5 Capac pentru produse lactate/Compartiment pentru produse lactate
- 6 Raft reglabil de pe ușă
- 7 Grătar metallic și separator pentru sticle
- 8 Raft pentru sticle

**Compartimentul congelator (marcat cu simbolul  pentru depozitarea alimentelor proaspete, alimentelor congelate și producerea cuburilor de gheață)**

- 9 Tăvița pentru cuburi de gheață
- 10 Ușa compartimentului cu temperatură joasă

-  Zona cea mai puțin rece
-  Zona intermediară
-  Zona cea mai rece

**Caracteristicile, datele tehnice și imaginile pot varia în funcție de model**

## Prima utilizare

Conectați aparatul la rețeaua de alimentare cu energie electrică. Temperaturile ideale pentru depozitarea alimentelor sunt deja setate din fabrică (intermediare).

Pentru a evita risipa de alimente, consultați setarea și perioadele de depozitare recomandate incluse în manualul de utilizare.

Notă: După pornire, aparatul necesită un interval de 4-5 ore pentru a atinge temperatura corectă în vederea depozitării volumului obișnuit de alimente.

### Important!

Acest aparat este comercializat în Franța. În conformitate cu normele valabile în această țară, acesta trebuie dotat cu un dispozitiv special (consultați figura) amplasat în compartimentul inferior al frigiderului pentru a indica zona cea mai rece a acestuia.

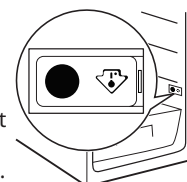

## Utilizarea zilnică

Funcționarea frigiderului și congelatorului

Compartimentul frigider al aparatului este dotat cu un panou de comandă cu iluminare cu LED-uri. Se poate seta o temperatură diferită, cu ajutorul butonului , după cum este prezentat în figură.

Cele trei indicatoare cu LED-uri verzi indică temperatura setată pentru compartimentul frigider.

Sunt posibile următoarele reglaje:

LED-uri aprinse

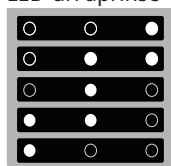

Temperatură setată  
 Ridicată (cel mai puțin rece)  
 Medie-ridicată  
 Intermediară  
 Medie-scăzută  
 Scăzută (cel mai rece)



### Stand-by

Apăsați butonul  și mențineți-l apăsat timp de 3 secunde pentru a dezactiva aparatul (panoul de comandă și luminile rămân stinse). Apăsați din nou scurt butonul pentru a reactiva aparatul.

Notă: Această operație nu deconectează aparatul de la rețeaua de alimentare cu energie electrică.

**Notă:** Temperatura ambiantă, frecvența de deschidere a ușilor și poziția aparatului pot influența temperaturile din interiorul celor două compartimente.

Acești factori trebuie luați în considerare atunci când setați termostatul.

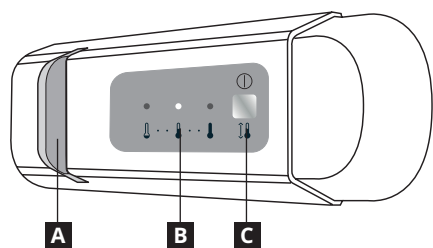

- A** Sistem de iluminare cu LED-uri  
**B** Temperatura din compartimentul frigider  
**C** Buton pentru reglarea temperaturii și pentru funcția de standby

#### Sistem de iluminare cu LED-uri

LED-urile au o durată de viață mai mare decât becurile obișnuite, optimizează gradul de vizibilitate din interior și sunt ecologice. Contactați centrul de service dacă este necesară înlocuirea.

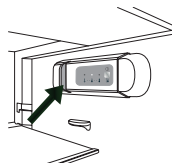

#### Compartimentul frigider

Dezghetarea compartimentului frigider este complet automată. Prezența picăturilor de apă pe pereții posteriori interni al compartimentului frigider indică desfășurarea fazei de dezghetare automată. Apa rezultată din dezghetare este direcționată automat spre un orificiu de scurgere, apoi este colectată într-un recipient, din care se evaporă.

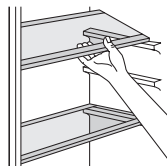

**⚠️ Atenție!** Accesoriile frigiderului nu trebuie curățate în mașina de spălat vase

#### Rafturi mobile

Pereții frigiderului sunt dotați cu o serie de ghidaje astfel încât rafturile din sticlă securizată să poată fi poziționate după preferință. Pentru utilizarea spațiului în mod optim, rafturile din față pot fi așezate peste cele din spate.

#### Compartimentul congelator

Acest aparat este un frigider cu un compartiment congelator din clasa **\*\***. Alimentele congelate ambalate pot fi depozitate pentru perioada de timp indicată pe ambalaj. Alimentele proaspete pot fi, de asemenea, congelate, asigurându-vă că orice contact cu alimentele deja congelate este evitat. Cantitatea de alimente proaspete care poate fi congelată într-o perioadă de 24 de ore este indicată pe plăcuța cu date tehnice. Nu se recomandă recongelarea alimentelor parțial decongelate. Aceste alimente trebuie consumate în termen de 24 de ore. Pentru informații suplimentare despre congelarea alimentelor proaspete, consultați Ghidul de referință rapidă.

#### Congelarea alimentelor proaspete

Introduceți alimentele proaspete care trebuie congelate în compartimentul congelator. Evitați contactul direct cu alimentele deja congelate. Pentru a congela cantitatea de alimente indicată pe eticheta cu numărul de serie, scoateți sertarul superior și introduceți alimentele direct pe raft.

#### Producerea cuburilor de gheață

Umpleți tava pentru cuburi de gheață în proporție de 2/3 cu apă și așezați-o în compartimentul congelator. Nu folosiți obiecte tăioase sau ascuțite pentru a desprinde tava.

## Sfaturi și recomandări utile

#### Recomandări privind economisirea energiei

- Să nu deschideți frecvent ușa și nu o lăsați deschisă pentru mai mult timp decât este absolut necesar.
- Dacă temperatura ambientală este prea mare, regulatorul de temperatură se află în poziția setării superioare și aparatul este încărcat complet, compresorul poate funcționa în continuu, cauzând formarea gheții pe evaporator. În acest caz, rotiți regulatorul de temperatură la o setare mai mică pentru a permite decongelarea automată și reducerea consumului de electricitate.

#### Recomandări privind refrigerarea alimentelor proaspete

Pentru o utilizare optimă:

- Nu depozitați alimente calde sau lichide care se evaporă în frigider.
- Acoperiți sau ambalați alimentele, în special dacă au o aromă puternică.
- Așezați alimentele astfel încât aerul să poată circula cu ușurință în jurul lor.

#### Recomandări privind refrigerarea

- Carne (toate tipurile): ambalați în pungi din polietilenă și așezați pe raftul din sticlă de deasupra sertarului pentru legume. Pentru siguranță, depozitați astfel doar timp de maximum una sau două zile.
- Alimente gătite, preparate reci etc.: acestea trebuie acoperite și pot fi așezate pe orice raft.
- Fructe și legume: acestea trebuie curățate bine și așezate în sertar.
- Unt și brânzeturi: acestea trebuie introduse în recipiente etanșe speciale sau ambalate în folie de aluminiu sau pungi din polietilenă pentru a elimina cât mai mult aer posibil.
- Sticle de lapte: acestea trebuie prevăzute cu capac și depozitate pe raftul pentru sticle de pe ușa.
- Banane, cartofi, ceapă și usturoi: dacă nu sunt ambalate, nu trebuie păstrate în frigider.

#### Recomandări privind congelarea

În continuare vă oferim câteva recomandări privind optimizarea

procesului de congelare:

- Cantitatea de alimentare care poate fi congelată în 24 de ore este indicată pe plăcuța cu date tehnice.
- Procesul de congelare durează 24 de ore. În acest interval de timp nu trebuie introduse cantități suplimentare de alimente.
- Congelați numai produse alimentare de înaltă calitate, proaspete și bine curățate.
- Pregătiți alimentele în porții mici pentru a asigura congelarea rapidă și completă a acestora și pentru a putea decongela ulterior doar cantitatea de alimente necesară.
- Ambalați alimentele în folie de aluminiu sau din polietilenă și asigurați-vă că pachetele sunt închise etanș.
- Pentru a evita creșterea temperaturii alimentelor congelate, nu le aduceți pe acestea în contact cu alimente proaspete, necongelate.
- Alimentele slabe în grăsimi se păstrează mai bine și pentru mai mult timp decât cele cu un conținut mare de grăsimi; sarea reduce durata de depozitare a alimentelor.
- Înghețata pe bază de apă consumată imediat după scoaterea din compartimentul congelator pot cauza degerături.
- Este recomandat să aplicați pe fiecare pachet câte o etichetă cu data de congelare pentru a putea ține evidența perioadelor de depozitare.

#### Recomandări privind depozitarea alimentelor congelate

Pentru o utilizare optimă a acestui aparat, ar trebui:

- Să vă asigurați că produsele alimentare congelate achiziționate din magazin au fost depozitate în condiții corespunzătoare de furnizor.
- Să vă asigurați că produsele alimentare congelate sunt transportate de la magazin la congelator în cel mai scurt timp posibil.
- Să nu deschideți frecvent ușa și nu o lăsați deschisă pentru mai mult timp decât este absolut necesar.
- Să rețineți că, odată ce au fost decongelate, alimentele se deteriorează rapid și nu pot fi recongelate.
- Să nu depășiți perioada de depozitare specificată de producătorul alimentelor respective.

## Curățarea și întreținerea

Curățați în mod regulat aparatul cu o lavetă și cu o soluție de apă caldă și detergent neutru special pentru curățarea interiorului frigiderului. Nu folosiți substanțe de curățare sau instrumente abrazive. Utilizați instrumentul furnizat pentru curățarea regulată a orificiului de scurgere a apei rezultate din dezghețare, amplasat pe peretele posterior al compartimentului frigider, lângă sertarul pentru fructe și legume, pentru a asigura eliminarea corectă a apei rezultate din dezghețare (consultați Fig. 1).

Înainte de a efectua o operație de servizare sau de curățare a aparatului, scoateți-l din priză sau deconectați alimentarea cu energie electrică.

Fig. 1

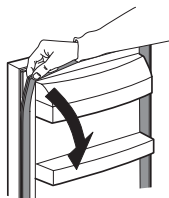
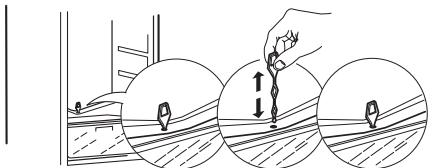

Garnitura cu împingere permite curățarea ușoară, prin demontarea simplă a acesteia din poziție, începând din colțul de sus conform indicației și apoi reintroducând-o folosind procedura inversă demontării.

### Dezghețarea compartimentului congelator

Este perfect normal să se formeze gheață. Cantitatea de gheață care se formează și viteza cu care se acumulează va depinde de temperatura ambientală și umiditate, și de frecvența de deschidere a ușii.

Setați cea mai scăzută temperatură cu patru ore înainte de a scoate alimente din compartimentul congelator, pentru a prelungi perioada de depozitare a alimentelor în timpul decongelării.

Pentru decongelare, opriți aparatul și scoateți sertarele. Amplasați alimentele congelate într-un loc răcoros. Lăsați deschisă ușa congelatorului pentru a permite topirea gheții.

Pentru a preveni scurgerea apei pe pardoseală în timpul decongelării, așezați o lavetă absorbantă în partea inferioară a compartimentului congelator și stoarceți-o în mod regulat. Curățați interiorul congelatorului. Clătiți și uscați cu grijă. Reporniți aparatul și reintroduceți alimentele în compartimentul congelator.

### Depozitarea alimentelor

Ambalați alimentele pentru a le proteja împotriva contactului cu apa, umiditatea sau condensul; astfel, se va preveni emanarea mirosurilor neplăcute în interiorul frigiderului, asigurându-se în același timp o depozitare mai eficientă a alimentelor congelate. Nu introduceți niciodată alimente calde în congelator. Prin răcirea alimentelor calde înainte de a le congela se economisește energie și se prelungeste durata de viață a aparatului.

### În cazul perioadelor îndelungate de neutilizare

Deconectați aparatul de la rețeaua de alimentare cu energie electrică, scoateți toate alimentele din interiorul acestuia, dezghețați-l și curățați-l. Lăsați ușile aparatului deschise suficient de larg pentru a permite circulația aerului în interiorul compartimentelor.

Astfel, se va preveni formarea mușgaiului și a mirosurilor neplăcute.

### În cazul producerii unei pene de curent

Țineți închise ușile aparatului. Astfel, alimentele din interior vor rămâne reci cât mai mult timp posibil. Dacă alimentele s-au decongelat chiar și parțial, nu le recongelați. Consumați-le în decursul a 24 de ore.

## Ce trebuie să faceți dacă...

Probleme...	Cauze posibile...	Soluții...
Aparatul nu funcționează	Este posibil să existe o problemă la rețeaua de alimentare cu energie electrică a aparatului.	Efectuați următoarele verificări: <ul style="list-style-type: none"> <li>• nu există o defecțiune la rețeaua de alimentare cu energie electrică</li> <li>• ștecherul este introdus corect în priză de curent, iar întrerupătorul bipolar, dacă intră în dotare, este în poziția corectă (pornit)</li> <li>• dispozitivele pentru siguranța circuitului electric instalate în locuință sunt complet funcționale</li> <li>• cablul de alimentare nu este defect</li> </ul>
Becul cu LED din interior nu funcționează.	Este posibil ca becul cu LED să trebuiască înlocuit.	Deconectați aparatul de la rețeaua de alimentare cu energie electrică, verificați becul cu LED și înlocuiți-l cu unul nou dacă este necesar (consultați secțiunea „Utilizarea zilnică”).
Temperatura din interiorul compartimentelor nu este suficient de scăzută.	Este posibil să existe mai multe cauze (consultați secțiunea „Soluții”)	Efectuați următoarele verificări: <ul style="list-style-type: none"> <li>• Ușile sunt închise corect</li> <li>• Aparatul nu este așezat în apropierea unei surse de căldură.</li> <li>• temperatura setată este adecvată.</li> <li>• Circulația aerului prin grilele de ventilație de la baza aparatului nu este blocată.</li> </ul>
Există apă în partea inferioară a compartimentului frigider	Orificiul de scurgere a apei rezultate din dezghețare este astupat. Furtunul de evacuare nu se află în tava compresorului	Curățați orificiul de scurgere a apei rezultate din dezghețare (consultați secțiunea „Curățarea și întreținerea”). Efectuați următoarele verificări: <ul style="list-style-type: none"> <li>• Tubul este introdus corect în tavă</li> </ul>
Becul din interior clipește	Alarma de „ușă deschisă” este activă. Aceasta se activează când ușa compartimentului frigider rămâne deschisă o perioadă lungă de timp.	Pentru a opri alarma, închideți ușa frigiderului. La redeschiderea ușii, verificați dacă becul funcționează

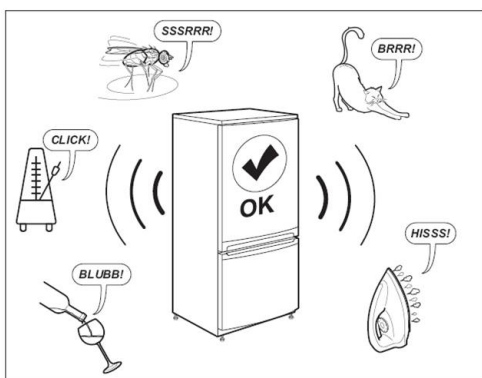
**Notă:**

Unele zgomote, de exemplu clipocitul, șuierăturile și bâzâitul, produse de sistemul de răcire sunt normale.

**Înainte de a contacta serviciul de asistență tehnică post-vânzare:**

Porniți aparatul din nou pentru a verifica dacă problema a dispărut. Dacă nu se întâmplă acest lucru, opriți-l din nou și repetați operația după o oră.

În cazul în care, după efectuarea verificărilor indicate în Ghidul de remediere a defecțiunilor și repornire, aparatul tot nu funcționează corect, contactați serviciul de asistență tehnică post-vânzare, explicând clar care este problema și specificând:

- tipul de defecțiune;
- modelul;

- tipul și numărul de serie al aparatului (furnizate pe plăcuța cu date tehnice);
- numărul de service (numărul care se găsește după cuvântul SERVICE de pe plăcuța cu date tehnice din interiorul aparatului).

**SERVICE** 0000 000 00000



## Date tehnice

Dimensiuni	HUTTRA
Înălțime (min-max)	819-899
Lățime	597
Adâncime	545
<b>Volum net (l)</b>	
Frigider	108
Congelator	18
<b>Sistem de dezghețare</b>	
Frigider	Automat
Congelator	Manual
<b>Evaluare prin stele</b>	4
<b>Timp de atingere a condițiilor normale de funcționare (h)</b>	11
<b>Capacitate de congelare (kg/24 h)</b>	2,5
<b>Consum de energie (kWh/24 h)</b>	0,512
<b>Nivelul de zgomot (dBA)</b>	38
<b>Clasă energetică</b>	F

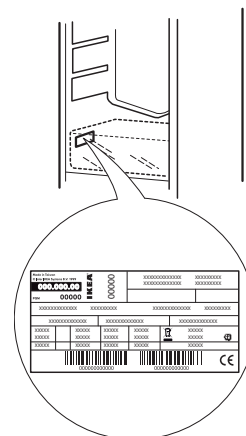

Informațiile tehnice sunt specificate pe plăcuța cu datele tehnice din interiorul aparatului și pe eticheta energetică. Informațiile modelului pot fi accesate folosind codul QR indicat pe eticheta energetică. Eticheta include, de asemenea, identificatorul de model care poate fi utilizat pentru a consulta portalul de înregistrare la <https://eprel.ec.europa.eu>

## Protecția mediului înconjurător

**Eliminarea ambalajului**

Ambalajul este reciclabil în proporție de 100% și este marcat cu simbolul reciclării. Diferitele părți ale ambalajului nu trebuie aruncate la întâmplare, ci trebuie reciclate în conformitate cu normele stabilite de autoritățile locale.

**Eliminarea aparatelor electrocasnice uzate**

Acest aparat este fabricat cu materiale reciclabile sau reutilizabile. Ușile și capacele frigiderului trebuie demontate înainte ca aparatul să fie dus la depozitul de deșeurii, pentru a evita blocarea copiilor sau animalelor de casă în interiorul aparatului. Eliminați-l în conformitate cu normele locale referitoare la eliminarea deșeurilor. Pentru informații suplimentare referitoare la tratarea, valorificarea și reciclarea aparatelor electrocasnice, contactați autoritățile locale competente, serviciul de colectare a deșeurilor menajere sau magazinul de unde ați achiziționat aparatul. Acest aparat este marcat în conformitate cu Directiva europeană 2012/19/UE privind deșeurile de echipamente electrice și electronice (DEEE). Asigurându-vă că acest produs este eliminat în mod corect, contribuiți la prevenirea consecințelor negative asupra mediului înconjurător și sănătății persoanelor.

Simbolul de pe produs sau de pe documentele care îl însoțesc indică faptul că acest aparat nu trebuie eliminat împreună cu deșeurile menajere, ci trebuie predat la un centru de colectare corespunzător pentru reciclarea echipamentelor electrice și electronice.

**Recomandări privind economisirea energiei**

Pentru a asigura o ventilație adecvată, urmați instrucțiunile de instalare. O ventilație insuficientă în spatele aparatului crește consumul de energie și scade eficiența de răcire.

**Deschiderea frecventă a ușii poate cauza o creștere a consumului de energie.**

Temperatura din interiorul aparatului și consumul de energie pot fi afectate și de temperatura ambientală, precum și de amplasarea aparatului. La setarea temperaturii, trebuie să se țină cont de acești factori.

Reduceți cât mai mult posibil unghiul de deschidere a ușii. Pentru a dezgheța alimentele congelate, introduceți-le în frigider. Temperatura scăzută a produselor congelate va contribui la răcirea celorlalte alimente din frigider. Permiteți răcirea alimentelor și a băuturilor înainte de a le introduce în frigider.

Poziția sertarelor și rafturilor din frigider nu afectează consumul de energie. Alimentele trebuie amplasate pe rafturi astfel încât să se asigure circulația corespunzătoare a aerului (alimentele nu ar trebui să intre în contact unele cu celelalte și nici cu peretele din spate al frigiderului).

Puteți mări capacitatea de depozitare a alimentelor congelate, scoțând coșurile și raftul Stop Frost, menținând un consum de energie echivalent.

Nu vă faceți griji în ceea ce privește zgomotele emise de compresor; acestea sunt zgomote normale produse în timpul funcționării.

**Declarație de conformitate**

- Acest aparat a fost conceput pentru păstrarea produselor alimentare și este fabricat în conformitate cu Regulamentul (CE) nr. 1935/2004.



- Acest aparat a fost proiectat, fabricat și comercializat în conformitate cu:
  - obiectivele de siguranță din Directiva 2014/35/UE privind joasa tensiune (care înlocuiește Directiva 2006/95/CE și modificările ulterioare);
  - cerințele de protecție din Directiva 2014/30/UE privind compatibilitatea electromagnetică.



## GARANȚIE IKEA

### Care este perioada de garanție acordată de IKEA?

Această garanție este valabilă timp de cinci ani de la data inițială de achiziție a aparatului dumneavoastră achiziționat de la IKEA. Păstrați bonul de casă pentru a face dovada achiziției. În cazul în care defecțiunile sunt remediate în perioada de valabilitate a garanției, aceasta nu va fi extinsă pentru produs.

### Cine va executa reparația?

Furnizorul de servicii IKEA va efectua aceste reparații prin intermediul propriului serviciu de operațiuni sau al unei rețele partenere de servicii autorizat.

### Ce acoperă garanția?

Această garanție acoperă defecțiunile aparatului care au fost cauzate de defecte de fabricație sau de defecțiuni ale materialului apărute la data achiziționării aparatului de la magazinul IKEA. Garanția se aplică exclusiv pentru uz casnic. Excepțiile de la această regulă sunt menționate în capitolul „Produse care nu sunt acoperite de garanție” în perioada de valabilitate a garanției, costul remedierii defecțiunilor, de exemplu reparațiile, părțile componente, manopera și cheltuielile pentru deplasare, sunt acoperite, cu condiția ca aparatul să fie accesibil pentru a putea fi reparat, fără cheltuieli suplimentare. În aceste condiții, se aplică directivele UE (99/44/CE) și reglementările în vigoare la nivel local. Componentele care sunt înlocuite devin proprietatea companiei IKEA.

### Ce va face magazinul IKEA pentru a remedia problema?

Furnizorul de asistență desemnat de magazinul IKEA va examina produsul și va decide, la libera alegere, dacă produsul este acoperit de această garanție. Dacă se consideră că produsul este acoperit de garanție, furnizorul de asistență IKEA sau partenerii săi autorizați prin intermediul propriului serviciu de operațiuni vor repara produsul defect sau îl vor înlocui cu un produs identic sau comparabil.

### Ce nu acoperă garanția?

- Uzura obișnuită.
- Deteriorările deliberate sau din neglijență, cauzate prin nerespectarea instrucțiunilor de utilizare, instalarea incorectă sau conectarea produsului la o tensiune necorespunzătoare, deteriorările cauzate de reacții chimice sau electro-chimice, rugină, coroziune sau deteriorare cauzată de apă, inclusiv cele produse de un nivel excesiv de duritate a apei, deteriorările cauzate de condiții necorespunzătoare de mediu.
- Consumabilele, inclusiv baterii și lămpi.
- Componentele nefuncționale și decorative care nu afectează în mod obișnuit modul de folosire a aparatului, inclusiv zgârieturi și eventuale diferențe de culoare.
- Deteriorările accidentale cauzate de obiecte sau substanțe străine și de curățarea sau deblocarea filtrelor, a sistemului de scurgere sau a sertarului pentru detergent.
- Deteriorarea următoarelor componente: sticlă ceramică, accesorii, sertarele pentru vase și tacâmuri, țevile pentru alimentare și scurgere, garnituri, lămpi și capace ale lămpilor, ecrane, butoane, carcase și componente ale carcaselor. Situațiile în care se poate dovedi că aceste daune au fost cauzate de defecțiuni de producție.
- Fac excepție cazurile în care aceste deteriorări se dovedesc a fi cauzate de defecte de fabricație.
- Reparațiile care nu au fost efectuate de către furnizorii noștri de servicii sau de către un partener autorizat sau cazurile în care nu au fost folosite piese de schimb originale.
- Reparațiile cauzate de instalarea incorectă sau efectuată fără a respecta instrucțiunile.
- Utilizarea aparatului în alt scop decât cel casnic, de exemplu, în scopuri profesionale.
- Deteriorările cauzate în timpul transportului. Dacă un client transportă produsul la domiciliul său sau la o altă adresă, magazinul IKEA nu este responsabil pentru nicio pagubă care poate apărea în timpul transportului. Cu toate acestea, dacă magazinul IKEA asigură transportul produsului la domiciliu, atunci daunele produse în timpul transportului vor fi acoperite de către magazinul IKEA.
- Costul instalării inițiale a produsului achiziționat de la

magazinul IKEA.

- Totuși, dacă un furnizor de servicii desemnat de IKEA sau partenerul său de servicii autorizat repară sau înlocuiește aparatul în condițiile acestei garanții, furnizorul de servicii desemnat sau partenerul său de servicii autorizat va reinstala aparatul reparat sau cel înlocuitor dacă este necesar.
- Acest lucru nu se aplică în Irlanda, unde clientul ar trebui să contacteze serviciul post-vânzare al companiei IKEA sau furnizorul de servicii desemnat pentru a primi mai multe informații.

### (doar pentru Marea Britanie)

Aceste restricții nu se aplică operațiunilor efectuate de către un specialist calificat, care folosește piese de schimb originale pentru a adapta aparatul specificațiilor tehnice dintr-o altă țară din UE.

### Modul în care se aplică legislația națională

Garanția IKEA vă oferă drepturi legale specifice, care acoperă sau depășesc toate cerințele legale locale. Cu toate acestea, aceste condiții nu limitează în niciun fel drepturile consumatorilor prevăzute în legislația locală.

### Zona de valabilitate

Pentru aparatele care sunt achiziționate într-o țară UE și transferate într-o altă țară UE, serviciile vor fi furnizate în cadrul condițiilor normale de garanție în noua țară.

Obligația de a efectua reparația în cadrul garanției există numai dacă aparatul respectă și este instalat în conformitate cu:

- specificațiile tehnice ale țării în care se face cererea în garanție;
- ghidul de instalare, manualul de utilizare și informațiile privind siguranța.

### SERVICIU POST-VÂNZARE dedicat pentru aparatele IKEA

Nu ezitați să contactați Centrul de servicii autorizat IKEA pentru:

- a face o solicitare de servicii în baza acestei garanții;
  - a solicita clarificări privind instalarea aparatului IKEA în mobilierul de bucătărie IKEA dedicat;
  - a solicita clarificări cu privire la funcțiile aparatelor IKEA.
- Pentru a vă garanta că vă oferim cea mai bună asistență, citiți cu atenție ghidul de instalare și/sau manualul de utilizare înainte de a ne contacta.

### Cum ne puteți contacta dacă aveți nevoie de serviciile noastre



Consultați ultima pagină a acestui manual pentru lista completă a centrelor de servicii autorizate IKEA și numerele de telefon naționale ale acestora.

- **Pentru a vă oferi servicii rapide, vă recomandăm să utilizați numerele de telefon specifice din acest manual. Consultați întotdeauna numerele enumerate în broșura aparatului specific pentru care aveți nevoie de asistență. Consultați întotdeauna codul de produs IKEA (cod de 8 cifre) și numărul de servicii de 12 cifre de pe plăcuța cu date tehnice a aparatului dumneavoastră.**

### • PĂSTRAȚI BONUL DE CASĂ!

Este dovada achiziției și obligatoriu pentru ca garanția să fie valabilă. De asemenea, bonul de casă conține denumirea IKEA și codul de produs (cod de 8 cifre) pentru fiecare dintre aparatele achiziționate.

### Aveți nevoie de ajutor suplimentar?

Pentru orice întrebări suplimentare care nu au legătură cu Serviciul post-vânzare pentru aparatele dumneavoastră, contactați cel mai apropiat centru de asistență telefonică al magazinului IKEA. Înainte de a ne contacta, vă recomandăm să citiți cu atenție documentația aparatului.